

# BALIZA LED

## CLASE I, CLASE II

### DE GROTE



**12**  
PATRONES  
DE DESTELLO

**SAE**  
INTERNATIONAL  
NORMA  
SAE J845™

**S**  
COMPATIBLE  
CON S-LINK™

**G**  
GARANTÍA  
DE 5 AÑOS

#### VOLTAJE:

MONTAJE PERMANENTE: 12–24 VCC

AL VACÍO/MAGNÉTICO: 12 VCC

CONSUMO DE POTENCIA EN AMPERIOS:

0.5 A a 12 VCC

#### APROBACIONES:

SAE J845 CLASE I (ÁMBAR, BLANCO, ROJO)

SAE J845 CLASE II (AZUL)

SIN APROBACIÓN (VERDE)

## BALIZAS LED CON SINCRONIZACIÓN S-LINK

Estas balizas LED están diseñadas para ofrecer una iluminación óptima en cualquier tipo de aplicación. Popular entre los vehículos de los sectores de la agricultura, la minería, el remolque, los servicios públicos y la construcción, los usuarios pueden definir los patrones de destello en múltiples dispositivos para obtener una apariencia personalizada en un vehículo.

### CARACTERÍSTICAS Y BENEFICIOS

- 12 opciones de patrones de destello diferentes en cualquiera de las dos fases, más encendido fijo
- Consumo de corriente extremadamente bajo; La placa de circuito tiene un revestimiento de conformación para proteger el sistema de circuitos
- Lente con rosca de policarbonato duradera
- S-Link™ System con capacidades de sincronización con hasta otras seis unidades (solo para modelos con cable). Permite la sincronización con otros productos compatibles con S-Link
- Base de policarbonato ligero y duradero, montaje permanente con brida de 3 orificios, montaje para tubo de 1", montaje al vacío/magnético con enchufe para el encendedor de cigarrillos (interruptor de encendido/apagado y selector de patrón)



PIEZA N.º	DESCRIPCIÓN	MONTAJE	COLOR
<b>LENTE CORTO</b>			
78031	BALIZA LED, CLASE I, LENTE CORTO	PERMANENTE	○ BLANCO
78041	BALIZA LED, CLASE I, LENTE CORTO	AL VACÍO/MAGNÉTICO	○ BLANCO
78033	BALIZA LED, CLASE I, LENTE CORTO	PERMANENTE	● ÁMBAR
78043	BALIZA LED, CLASE I, LENTE CORTO	AL VACÍO/MAGNÉTICO	● ÁMBAR
78035	BALIZA LED, CLASE II, LENTE CORTO	PERMANENTE	● AZUL
78045	BALIZA LED, CLASE II, LENTE CORTO	AL VACÍO/MAGNÉTICO	● AZUL
78034	BALIZA LED, LENTE CORTO	PERMANENTE	● VERDE
78032	BALIZA LED, CLASE II, LENTE CORTO	PERMANENTE	● ROJO
78030	BALIZA LED, CLASE I, LENTE CORTO, CLARO	PERMANENTE	● ÁMBAR
<b>LENTE ALTO</b>			
78051	BALIZA LED, CLASE I, LENTE ALTO	PERMANENTE	○ BLANCO
78053	BALIZA LED, CLASE I, LENTE ALTO	PERMANENTE	● ÁMBAR
78055	BALIZA LED, CLASE II, LENTE ALTO	PERMANENTE	● AZUL
78054	BALIZA LED, LENTE ALTO	PERMANENTE	● VERDE
78052	BALIZA LED, CLASE I, LENTE ALTO	PERMANENTE	● ROJO
78050	BALIZA LED, CLASE I, LENTE ALTO, CLARO	PERMANENTE	● ÁMBAR

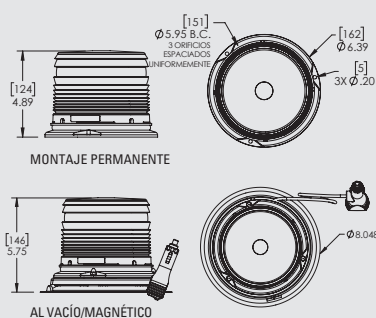

COMPATIBLE  
CON S-LINK™

S-Link System es una tecnología exclusiva que permitirá que los productos S-Link similares se sincronicen. Esto permitirá que un usuario defina los patrones de destello en múltiples dispositivos para una apariencia personalizada y a medida en un vehículo.

*Nota: Solo los productos S-Link compatibles pueden sincronizarse. Consulte los manuales de instalación para el usuario a fin de obtener detalles sobre la sincronización de S-Link.*



**MEZ-FIND**

BUSQUE ESPECIFICACIONES  
TÉCNICAS, PRODUCTOS  
RELACIONADOS Y MUCHO MÁS

PARA MÁS INFORMACIÓN  
VISITE NUESTRO SITIO WEB.  
**GROTE.COM**

**Grote**